

FI Huolto ja korjaus ainoastaan valtuutetussa huoltoliikkeessä

Tämän valaisimen valonlähteen, ohjainyksikön tai vioittuneen virtajohdon saa vaihtaa vain valaisimen valmistaja tai valmistajan huoltoedustaja tai vastaava pätevyity henkilö. SÄHKÖISKUVAARA.

Turvallisuusvaroitukset:

Sähköiskun välttämiseksi kytkke asennuskohde irti sähköverkosta ennen valaisimen asennus- tai huoltotyön aloitusta!

- Asennus- tai huoltotyö tulee suorittaa asianmukaisella pätevyydellä ja näiden ohjeiden mukaisesti
- Valmistaja ei kanna vastuuta valaisimen väärinkäytöstä
- Vältä päällä olevan valonlähteen katsomista
- Vain sisäkäyttöön
- Kuristumisvaaran välttämiseksi tulee valaisimen johto kiinnittää huolellisesti seinään tai muihin rakenteisiin.

GB Maintenance and repair only by authorized service center

The light source, control gear and damaged power cord are replaceable only by the manufacturer, by service personnel authorized by the manufacturer or by a similar qualified person. RISK OF ELECTRIC SHOCK.

Safety warnings:

To reduce the possibility of an electric shock, disconnect the target from the mains electricity before installation or maintenance work!

- Installation or maintenance work must be carried out with appropriate competence and in accordance with these instructions
- The manufacturer does not bear responsibility for misuse of the luminaire
- Avoid staring directly at the light
- For indoor use only
- To reduce the risk of strangulation the flexible wiring connected to this luminaire shall be effectively fixed to the wall if the wiring is within arm's reach



SW Underhåll och reparation får bara utföras av auktoriserat servicecenter

Ljuskällan, driftdonet och den skadade strömsladden får endast bytas ut av tillverkaren, av servicepersonal som är auktoriserad av tillverkaren eller av en likvärdigt kvalificerad person. RISK FÖR ELEKTRISK STÖT.

Säkerhetsvarningar:

För att minska risken för elektrisk stöt, koppla ur armaturen från elnätet innan installation eller service arbete!

- Installation eller underhållsarbete måste utföras med rätt kompetens och enligt dessa instruktioner
- Tillverkaren bär inte ansvar för missbruk av armaturen
- Undvik att stirra rakt in i den tända ljuskällan
- Endast för inomhusbruk
- För att minska risken för strypling ska de flexibla kablarna som är anslutna till denna armatur effektivt fästas på väggen om kablarna är inom räckhåll

DE Wartung und Reparatur nur von autorisierten Service-Center

Die Lichtquelle, das Betriebsgerät und das beschädigte Netzkabel dürfen nur vom Hersteller, von vom Hersteller autorisiertem Servicepersonal oder von einer ähnlich qualifizierten Person ausgetauscht werden. GEFAHR EINES STROMSCHLAGS.

Sicherheitshinweise:

Nehmen Sie zur Vermeidung eines Stromschlags das Installationsziel vom Stromnetz, bevor Sie mit der Installation oder Wartung der Lampe beginnen!

- Die Installations- oder Wartungsarbeiten müssen mit den entsprechenden Qualifikationen und in Übereinstimmung mit diesen Anweisungen durchgeführt werden.
- Der Hersteller übernimmt keine Verantwortung für eine falsche Verwendung der Lampe.
- Vermeiden Sie es, in die eingeschaltete Lichtquelle zu schauen.
- Nur für die Verwendung im Innenbereich
- Um das Risiko einer Strangulation zu reduzieren, muss die an diese Leuchte angeschlossene flexible Verkabelung sicher und effektiv an der Wand befestigt werden, wenn das Kabel in Reichweite ist.

FR Maintenance et réparation uniquement par un centre de service agréé

La source lumineuse, le dispositif de commande et le cordon d'alimentation endommagé ne peuvent être remplacés que par le fabricant, par un personnel de service autorisé par le fabricant ou par une personne qualifiée similaire. RISQUE DE DÉCHARGE ÉLECTRIQUE.

Avvertissements de sécurité :

Pour réduire le risque de choc électrique, débranchez l'appareil de l'alimentation électrique avant toute installation ou opération d'entretien !

- Les travaux d'installation ou d'entretien doivent être effectués avec les compétences appropriées et conformément à ces instructions
- Le fabricant décline toute responsabilité en cas d'utilisation non conforme du luminaire
- Évitez de regarder directement la source lumineuse.
- Convient exclusivement à une utilisation intérieure
- Pour réduire les risques d'étranglement, le câblage flexible connecté au luminaire doit être correctement fixé au mur si le câblage est à portée de main.

IT Solo manutenzione e riparazione da parte di un centro di assistenza autorizzato.

La sorgente luminosa, l'alimentatore e il cavo di alimentazione danneggiato possono essere sostituiti solo dal produttore, da personale di assistenza autorizzato dal produttore o da una persona con qualifiche equivalenti. RISCHIO DI SCOSSA ELETTRICA.

Avvertenze di sicurezza:

Per ridurre la possibilità di una scossa elettrica, scollegare il dispositivo dalla corrente principale prima di effettuare l'installazione o il lavoro di manutenzione!

- L'installazione o il lavoro di manutenzione devono essere eseguiti con la competenza appropriata e in conformità con queste istruzioni.
- Il produttore non si assume la responsabilità per un uso improprio dell'apparecchio.
- Evitare di fissare direttamente lo sguardo sulla luce.
- Destinato esclusivamente per uso interno.
- Per ridurre il rischio di strangolamento, il cavo flessibile collegato a questo apparecchio luminoso deve essere fissato in modo efficace alla parete se il cavo è entro la portata del braccio.

Questo documento contiene testo tradotto automaticamente, la lingua originale è l'inglese. In caso di errori di traduzione o di contenuto, prevale la versione in inglese. Treston non è responsabile di eventuali errori di traduzione.

ES Mantenimiento y reparación solo por parte de un centro de servicio autorizado.

La fuente de luz, el equipo de control y el cable de alimentación dañado solo pueden ser reemplazados por el fabricante, por personal de servicio autorizado por el fabricante o por una persona con cualificación similar. RIESGO DE DESCARGA ELÉCTRICA.

Advertencias de seguridad:

Para reducir la posibilidad de una descarga eléctrica, desconecte el dispositivo de la corriente principal antes de realizar trabajos de instalación o mantenimiento.

- Los trabajos de instalación o mantenimiento deben llevarse a cabo con la competencia adecuada y de acuerdo con estas instrucciones.
- El fabricante no asume responsabilidad por el uso indebido de la luminaria.
- Evite mirar directamente hacia la luz.
- Solo para uso en interiores.
- Para reducir el riesgo de estrangulamiento, el cable flexible conectado a esta luminaria debe fijarse de manera efectiva a la pared si el cable está al alcance del brazo.

Este documento contiene texto traducido automáticamente, siendo el idioma original el inglés. En caso de errores de traducción o contenido, prevalecerá la versión en inglés. Treston Oy no se hace responsable de posibles errores de traducción.

NL Onderhoud en reparatie alleen door geautoriseerd servicecentrum.

De lichtbron, het voorschakelapparaat en het beschadigde netsnoer mogen alleen worden vervangen door de fabrikant, door servicepersoneel dat door de fabrikant is gemachtigd of door een vergelijkbaar gekwalificeerd persoon. RISICO OP ELEKTRISCHE SCHOK.

Veiligheidswaarschuwingen:

Om de mogelijkheid van een elektrische schok te verminderen, moet het apparaat worden losgekoppeld van het elektriciteitsnet voordat installatie- of onderhoudswerkzaamheden worden uitgevoerd!

- Installatie- of onderhoudswerkzaamheden moeten worden uitgevoerd met de juiste deskundigheid en in overeenstemming met deze instructies.
- De fabrikant aanvaardt geen verantwoordelijkheid voor misbruik van de armatuur.
- Vermijd rechtstreeks in het licht te kijken.
- Alleen voor binnengebruik.
- Om het risico van verstikking te verminderen, moet de flexibele bedrading die aan deze armatuur is aangesloten, effectief aan de muur worden bevestigd als de bedrading binnen handbereik is.

Dit document bevat automatisch vertaalde tekst, waarvan de oorspronkelijke taal Engels is. In geval van vertaal- of inhoudelijke fouten is het Engels leidend. Treston is niet verantwoordelijk voor mogelijke vertaalfouten.

PT Manutenção e reparação somente por um centro de serviço autorizado.

A fonte de luz, o equipamento de controle e o cabo de alimentação danificado só podem ser substituídos pelo fabricante, por pessoal de serviço autorizado pelo fabricante ou por uma pessoa com qualificação similar. RISCO DE CHOQUE ELÉTRICO.

Avisos de segurança:

Para reduzir a possibilidade de choque elétrico, desconecte o dispositivo da eletricidade da rede principal antes de realizar trabalhos de instalação ou manutenção!

- A instalação ou manutenção deve ser realizada com a competência adequada e de acordo com estas instruções.
- O fabricante não assume a responsabilidade pelo uso inadequado da luminária.
- Evite olhar diretamente para a luz.
- Somente para uso interno.
- Para reduzir o risco de estrangulamento, o cabeamento flexível conectado a esta luminária deve ser fixado eficazmente na parede, se o cabeamento estiver ao alcance do braço.

Este documento contém texto traduzido automaticamente, sendo que o idioma original é o inglês. Em caso de erros de tradução ou conteúdo, a versão em inglês prevalece. Treston não se responsabiliza por possíveis erros de tradução.

DK Vedligeholdelse og reparation må kun udføres af et autoriseret servicecenter

Lyskilden, kontroludstyret og den beskadigede strømkabel må kun udskiftes af producenten, af servicepersonale autoriseret af producenten eller af en tilsvarende kvalificeret person. RISIKO FOR ELEKTRISK STØD.

Sikkerhedsadvarsler:

For at reducere risikoen for elektrisk stød skal du frakoble enheden fra strømforsyningen, før du påbegynder installation eller vedligeholdelsesarbejde!

- Installations- eller vedligeholdelsesarbejde skal udføres med passende kompetence og i overensstemmelse med disse instruktioner.
- Producenten påtager sig intet ansvar for forkert brug af lampen.
- Undgå at stirre direkte på lyset.
- Kun til indendørs brug.
- For at reducere risikoen for kvælning skal det fleksible ledningssystem, der er forbundet til denne lampe, effektivt fastgøres til væggen, hvis ledningen er inden for rækkevidde.

Dette dokument indeholder tekst, der er blevet automatisk oversat, hvor engelsk er det oprindelige sprog. I tilfælde af oversættelses- eller indholdsfejl vil den engelske version have forrang. Treston fraskriver sig ethvert ansvar for eventuelle oversættelsesunøjagtigheder.

NO Vedlikehold og reparasjon skal kun utføres av et autorisert servicesenter

Lyskilden, kontrollutstyret og den skadede strømkabel kan kun byttes ut av produsenten, av servicepersonell autorisert av produsenten eller av en tilsvarende kvalifisert person. RISIKO FOR ELEKTRISK STØT.

Sikkerhetsadvarsler:

For å redusere risikoen for elektrisk støt, må du koble enheten fra strømmettet før installasjon eller vedlikeholdsarbeid!

- Installasjons- eller vedlikeholdsarbeid må utføres med riktig kompetanse og i samsvar med disse instruksjonene.
- Produsenten tar ikke ansvar for feilbruk av lampen.
- Unngå å stirre direkte på lyset.
- Kun for innendørs bruk.
- For å redusere risikoen for kvelning må den fleksible ledningen som er koblet til denne lampen, festes effektivt til vegg hvis ledningen er innenfor rekkevidde.

Dette dokumentet inneholder tekst som er automatisk oversatt, med engelsk som originalspråk. I tilfelle oversettelses- eller innholdsfeil vil den engelske versjonen ha forrang. Treston fraskriver seg ethvert ansvar for mulige oversettelsesunøyaktigheter.

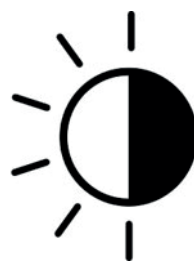
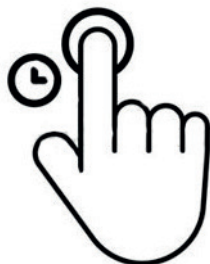
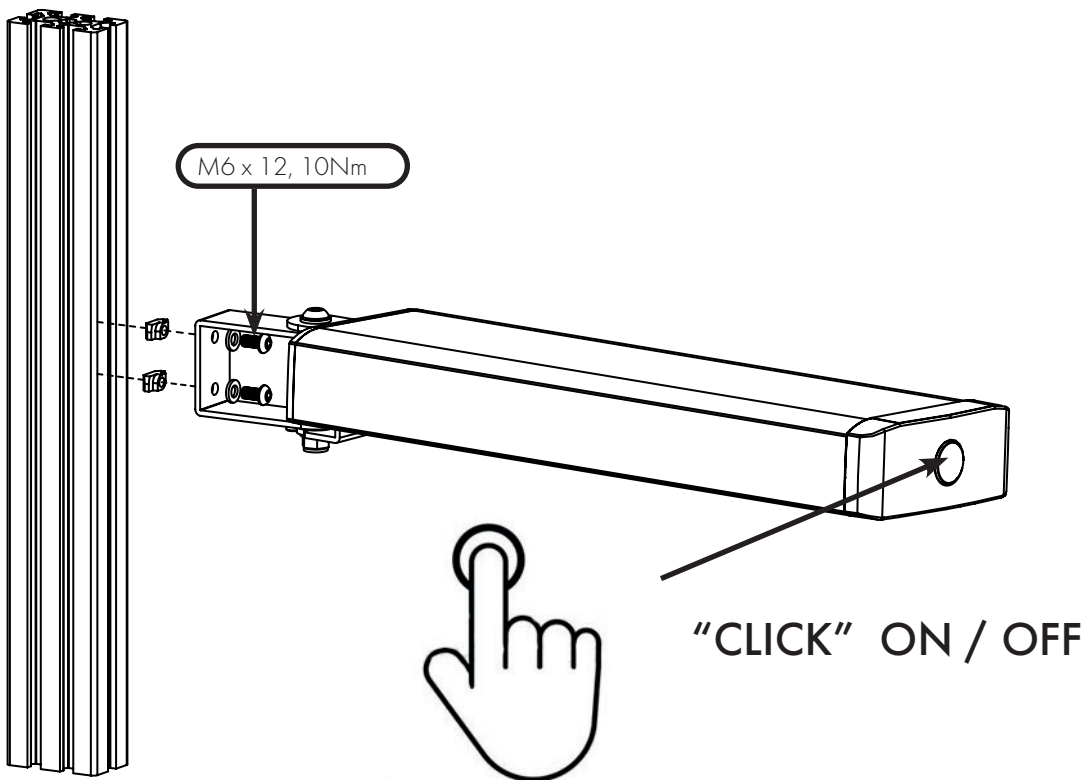
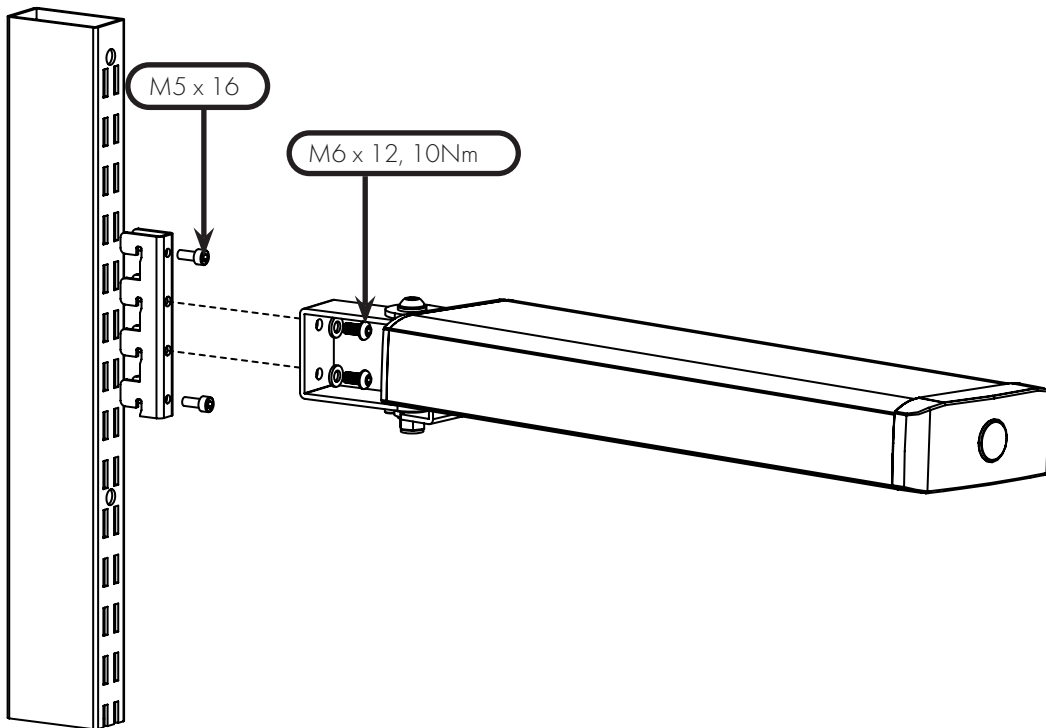

Treston NaturLite Led Wing 500

Arbeitsplatzleuchte

Nur für trockene Arbeitsplätze im Innenbereich und ähnliche Orte geeignet

WARNHINWEIS: LESEN UND BEWAHREN SIE DIE WARNHINWEISE AUF!

WARNHINWEIS: AUSSERHALB DER REICHWEITE VON KINDERN AUFBEWAHREN! DAS IST KEIN SPIELZEUG!

Technische Daten:

LED- Klasse 1 Produkt

Volt	220-240V, 50/60Hz
Strom	0,06A
Leistung	14W
Schutzart	IP20 (2 = Schutz gegenüber Fingern oder ähnlichen Objekten, 0 = kein Schutz gegenüber Flüssigkeiten)
Umgebungstemperatur	Ta 40°C

Die Leuchte darf nur von einer entsprechend qualifizierten Person ausgetauscht werden

Symbole:



Warnhinweis! Anleitung lesen und aufbewahren.



Warnhinweis! Gefahr eines elektrischen Schocks.



Muss an eine Steckdose mit Schutz Erde angeschlossen werden.



WEEE Elektro- und Elektronikaltgeräte / Nicht in einen normalen Abfallbehälter werfen.