

Treston IntoLite 850, TIL850

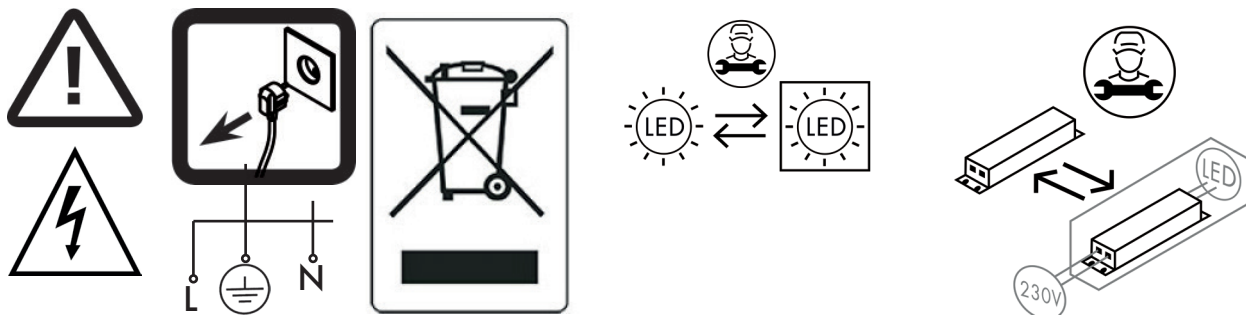

- FI** Huolto ja korjaus ainoastaan valtuutetussa huoltoliikkeessä
- GB** Maintenance and repair only by authorized service center
- SV** Underhåll och reparation får bara utföras av auktoriserat servicecenter
- DE** Wartung und Reparatur nur von autorisierten Service-Center
- FR** Maintenance et réparation uniquement par un centre de service agréé
- FI** Tämän valaisimen valonlähteen, ohjainyksikön tai vioittuneen virtajohdon saa vaihtaa vain valaisimen valmistaja tai valmistajan huoltoedustaja tai vastaava pätevyity henkilö. SÄHKÖISKUVAARA.
- GB** The light source, control gear and damaged power cord are replaceable only by the manufacturer, by service personnel authorized by the manufacturer or by a similar qualified person. RISK OF ELECTRIC SHOCK.
- SV** Ljuskällan, driftdonet och den skadade strömladdan får endast bytas ut av tillverkaren, av servicepersonal som är auktoriserad av tillverkaren eller av en likvärdigt kvalificerad person. RISK FÖR ELEKTRISK STÖT
- DE** Die Lichtquelle, das Betriebsgerät und das beschädigte Netzkabel dürfen nur vom Hersteller, von vom Hersteller autorisiertem Servicepersonal oder von einer ähnlich qualifizierten Person ausgetauscht werden. GEFAHR EINES STROMSCHLAGS.
- FR** La source lumineuse, le dispositif de commande et le cordon d'alimentation endommagé ne peuvent être remplacés que par le fabricant, par un personnel de service autorisé par le fabricant ou par une personne qualifiée similaire. RISQUE DE DÉCHARGE ÉLECTRIQUE.



Turvallisuusvaroitukset:

Sähköiskun välttämiseksi kytke asennuskohde irti sähköverkosta ennen valaisimen asennus- tai huoltotyön aloitusta!

- Asennus- tai huoltotyö tulee suorittaa asianmukaisella pätevyydellä ja näiden ohjeiden mukaisesti
- Valmistaja ei kanna vastuuta valaisimen väärinkäytöstä
- Vältä päällä olevan valolähteen katsomista
- Vain sisäkäyttöön

Safety warnings:

To reduce the possibility of an electric shock, disconnect the target from the mains electricity before installation or maintenance work!

- Installation or maintenance work must be carried out with appropriate competence and in accordance with these instructions
- The manufacturer does not bear responsibility for misuse of the luminaire
- Avoid staring directly at the light
- For indoor use only

Säkerhetsvarningar:

För att minska risken för elektrisk stöt, koppla ur armaturen från elnätet innan installation eller service arbete!

- Installation eller underhållsarbete måste utföras med rätt kompetens och enligt dessa instruktioner
- Tillverkaren bär inte ansvar för missbruk av armaturen
- Undvik att stirra rakt in i den tända ljuskällan
- Endast för inomhusbruk

Sicherheitshinweise:

Nehmen Sie zur Vermeidung eines Stromschlags das Installationsziel vom Stromnetz, bevor Sie mit der Installation oder Wartung der Lampe beginnen!

- Die Installations- oder Wartungsarbeiten müssen mit den entsprechenden Qualifikationen und in Übereinstimmung mit diesen Anweisungen durchgeführt werden.
- Der Hersteller übernimmt keine Verantwortung für eine falsche Verwendung der Lampe.
- Vermeiden Sie es, in die eingeschaltete Lichtquelle zu schauen.
- Nur für die Verwendung im Innenbereich

Avertissements de sécurité :

Pour réduire le risque de choc électrique, débranchez l'appareil de l'alimentation électrique avant toute installation ou opération d'entretien !

- Les travaux d'installation ou d'entretien doivent être effectués avec les compétences appropriées et conformément à ces instructions
- Le fabricant décline toute responsabilité en cas d'utilisation non conforme du luminaire
- Évitez de regarder directement la source lumineuse.
- Convient exclusivement à une utilisation intérieure.

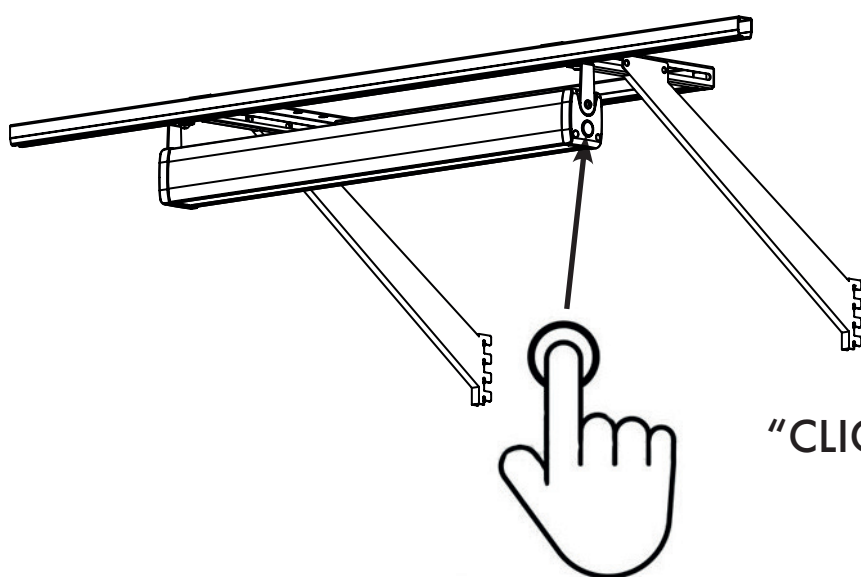
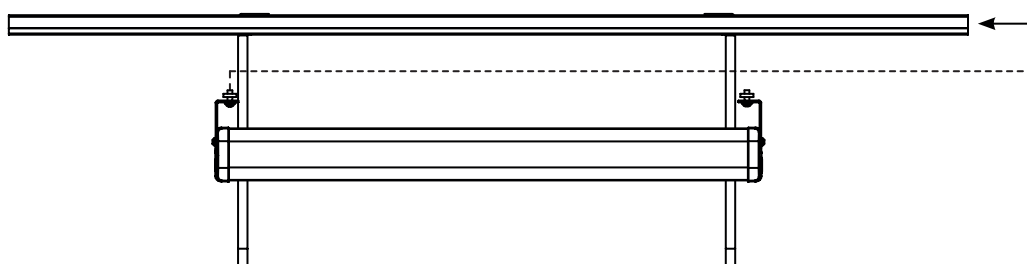
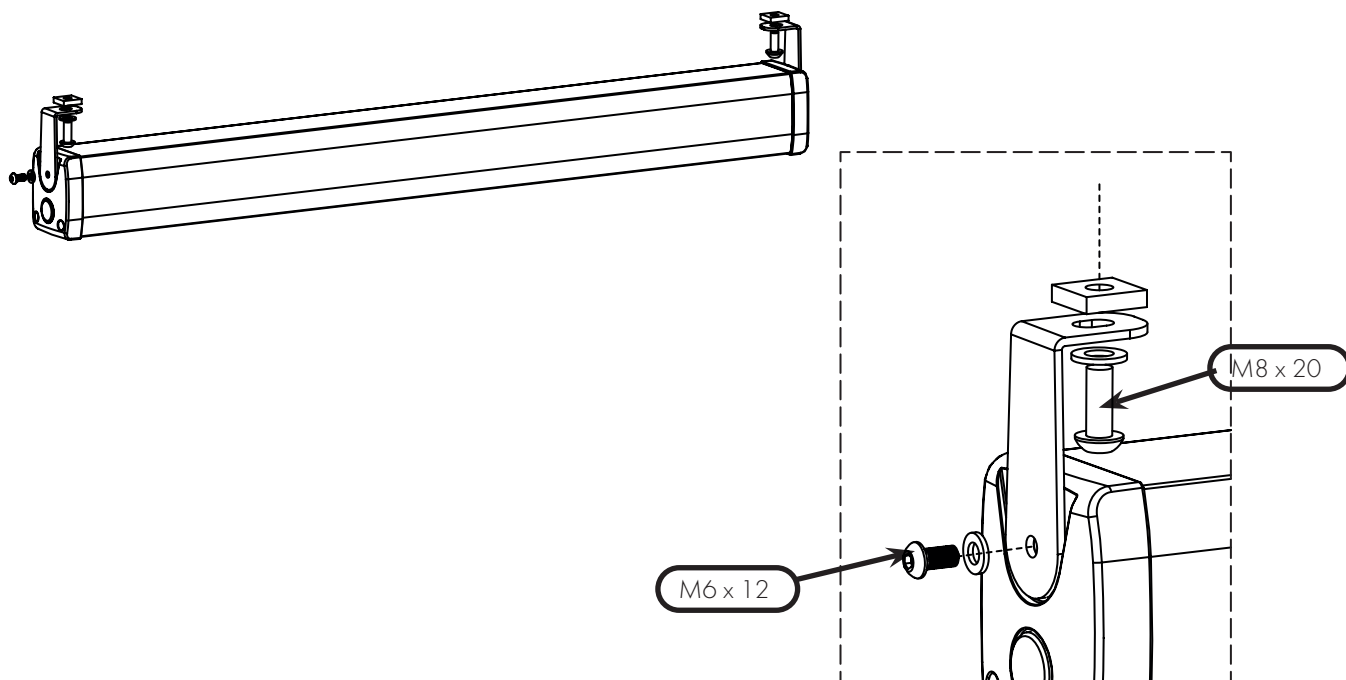

"CLICK" ON / OFF

Treston IntoLite LED 850

Arbeitsplatzleuchte

Nur für trockene Arbeitsplätze im Innenbereich und ähnliche Orte geeignet

WARNHINWEIS: LESEN UND BEWAHREN SIE DIE WARNHINWEISE AUF!

WARNHINWEIS: AUSSERHALB DER REICHWEITE VON KINDERN AUFBEWAHREN! DAS IST KEIN SPIELZEUG!

Technische Daten:

LED- Klasse 1 Produkt

Volt 220-240V, 50/60Hz

Strom 0,15A

Leistung 36W

Schutzart IP20 (2 = Schutz gegenüber Fingern oder ähnlichen Objekten, 0 = kein Schutz gegenüber Flüssigkeiten)

Umgebungstemperatur Ta 40°C

Die Leuchte darf nur von einer entsprechend qualifizierten Person ausgetauscht werden

Symbole:



Warnhinweis! Anleitung lesen und aufbewahren.



Warnhinweis! Gefahr eines elektrischen Schocks.



Muss an eine Steckdose mit Schutz Erde angeschlossen werden.



WEEE Elektro- und Elektronikaltgeräte / Nicht in einen normalen Abfallbehälter werfen.